

# **Psicologia del senso comune e psicologia scientifica**

**Alberto Greco  
Università di Genova**

# Psicologia: scienza della mente e del comportamento



Obiettivo: comprendere e spiegare



## Lo psicologo come mago



## Diversi approcci alla psicologia

### Il senso comune

Una pallina rotola dentro un tubo di forma semicircolare, appoggiato per tutta la sua lunghezza sopra un tavolo orizzontale.

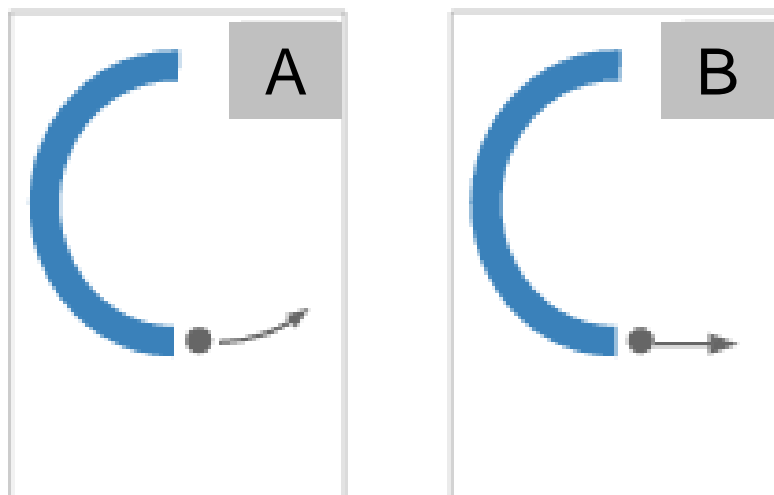

come prosegue la pallina?

## Diversi approcci alla psicologia

### Il senso comune

All'uscita dal tubo la pallina proseguirà in linea retta lungo la direzione della velocità istantanea posseduta in quel momento. Infatti la pallina non sarà più soggetta alla forza esercitata dalla parete del tubo e coerentemente con quanto previsto dal primo principio della dinamica la sua velocità si manterrà costante.

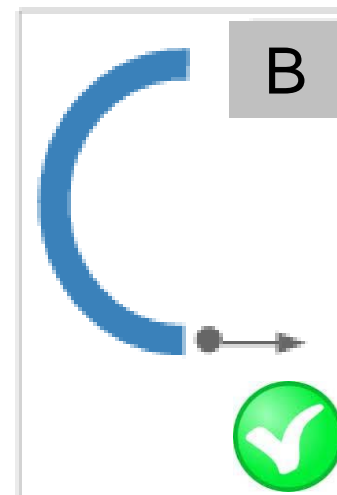
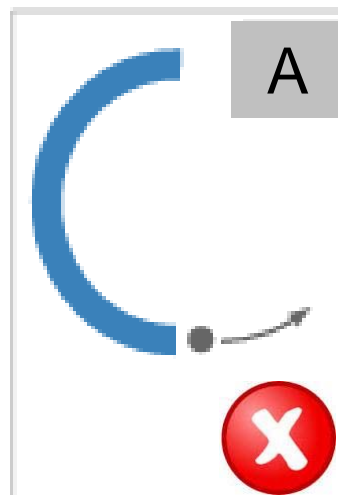

## La psicologia scientifica: vincoli metodologici



## Diversi approcci alla psicologia

Tante “psicologie”...





## Diversi approcci alla psicologia

Tante “psicologie”...



## Diversi approcci alla psicologia

Tante “psicologie”...

psicologi “**pratici**” e psicologi “**accademici**”

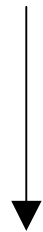

intuizione



metodologia



## Interdipendenza fra psicologia teorica e applicata

**conoscere leggi generali**  
che regolano i fenomeni psichici  
per **spiegarli**  
(prospettiva **nomotetica**)



**comprendere** situazioni particolari  
(prospettiva **idiografica**)



**Necessità dell'accordo intersoggettivo  
per l' oggettività**

**Necessità dell'accordo intersoggettivo  
per l' oggettività**

**Problema dell'introspezione →**

**Necessità dell'accordo intersoggettivo  
per l' oggettività**

**Problema dell'introspezione:**

- il comportamentismo non si fida...



**Necessità dell'accordo intersoggettivo  
per l' oggettività**

**Problema dell'introspezione:**

- il comportamentismo non si fida...
- il cognitivismo risolve con una metafora...

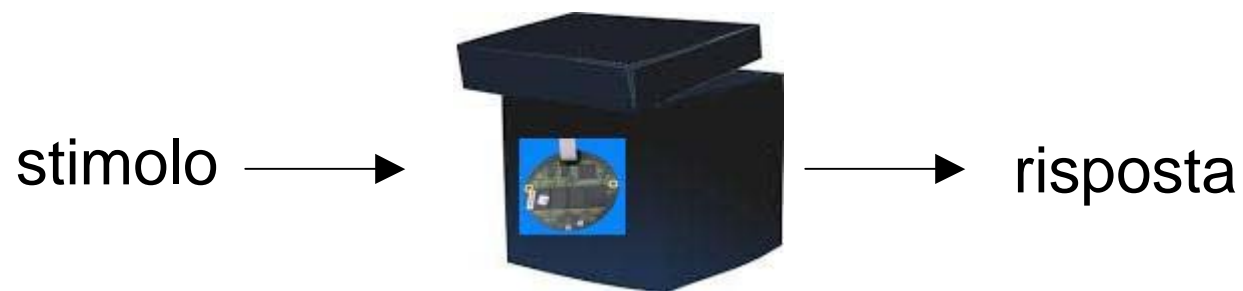

Necessità dell'**accordo intersoggettivo**  
per l' **oggettività**

... ma l'intersoggettività è essenziale  
quando non possiamo fidarci del senso comune

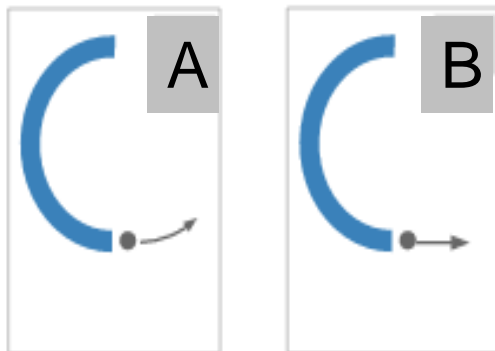



## **Errori o “biases”**

che la psicologia del senso comune  
non può spiegare

nella **percezione e attenzione**

nel **ragionamento**

nel **giudizio**

nella **categorizzazione**

nell' **attribuzione**

## **Errori o “biases”**

che la psicologia del senso comune  
non può spiegare

nella **percezione e attenzione** →

nel **ragionamento**

nel **giudizio**

nella **categorizzazione**

nell' **attribuzione**

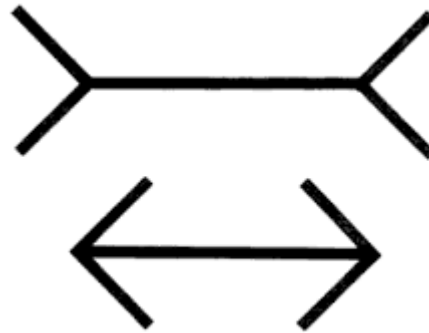

illusione di Müller-Lyer

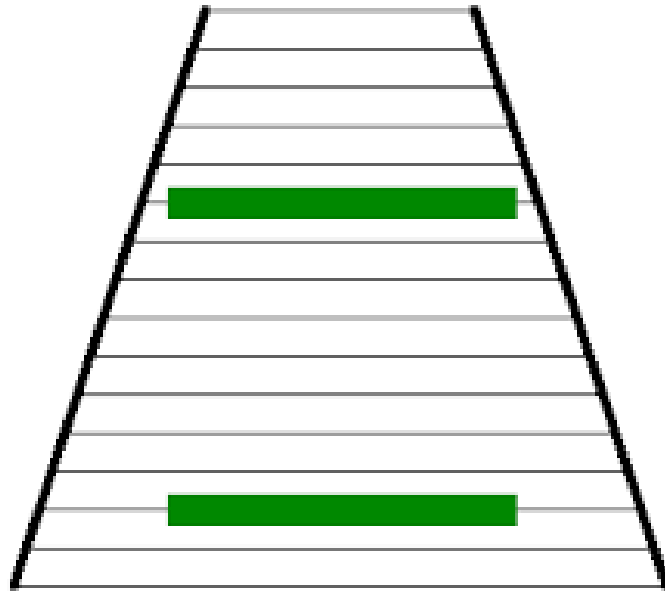

illusione di Ponzo

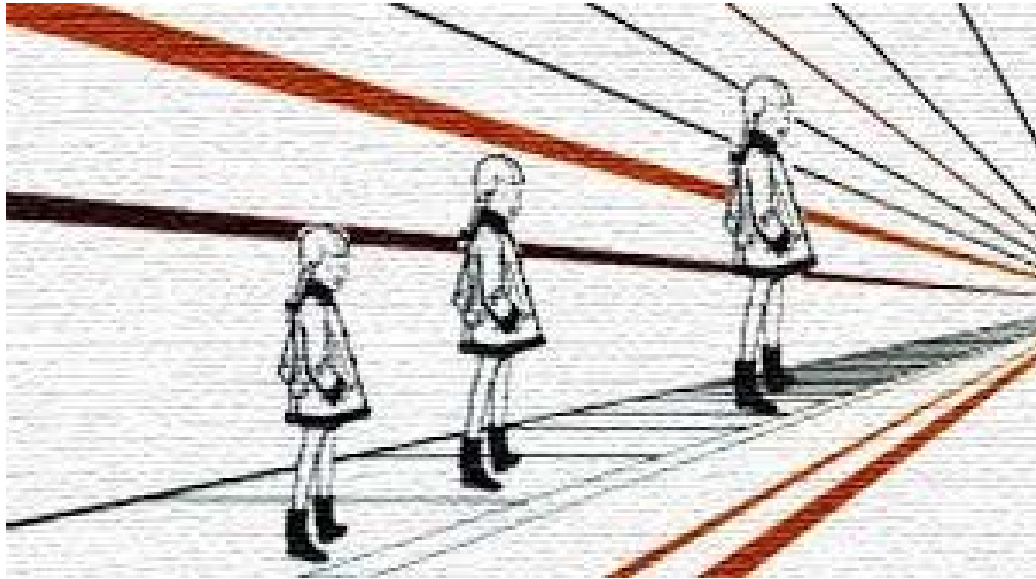

illusione di Ponzo

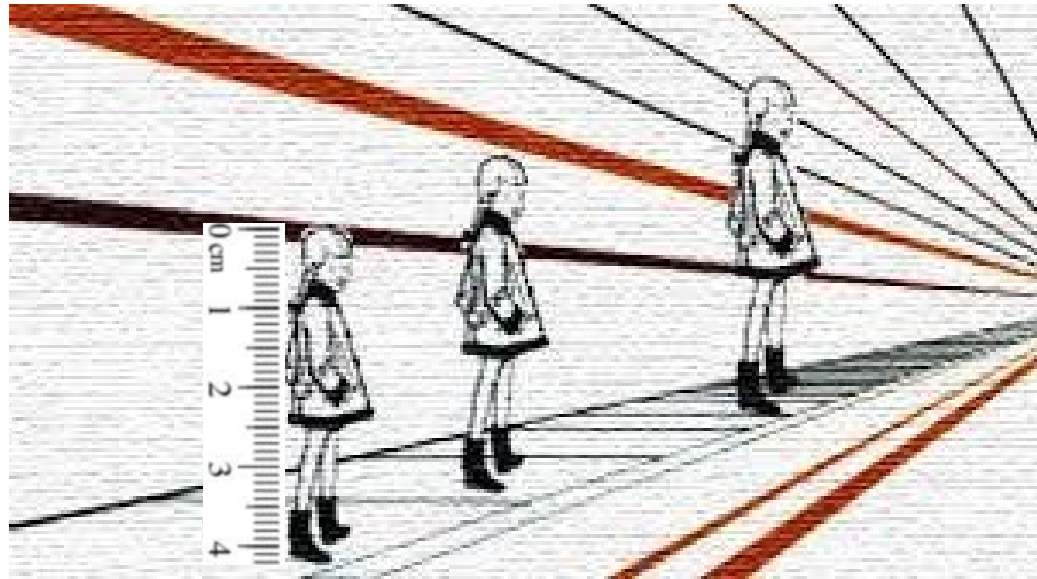

illusione di Ponzo

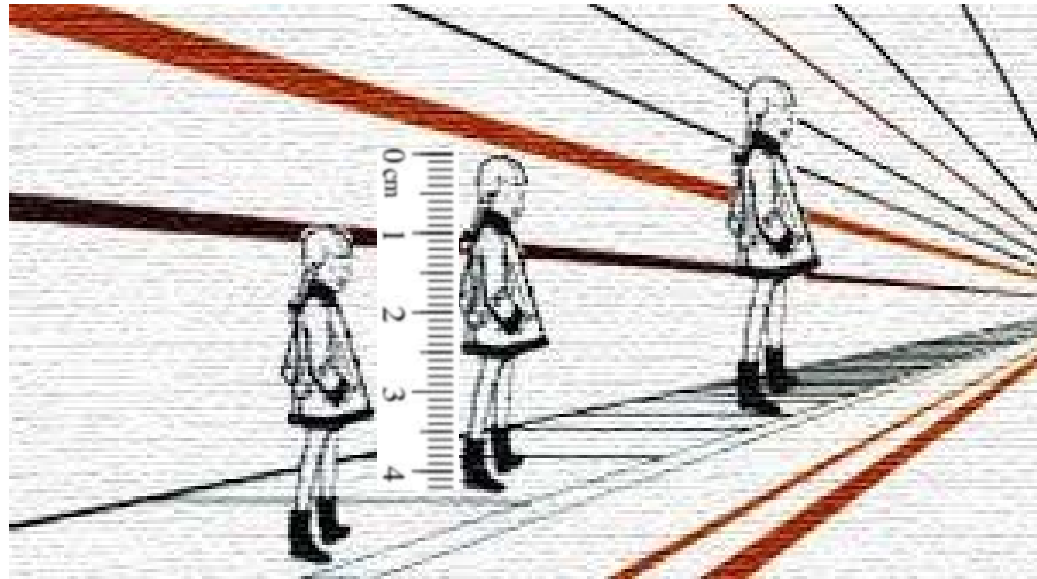

illusione di Ponzo

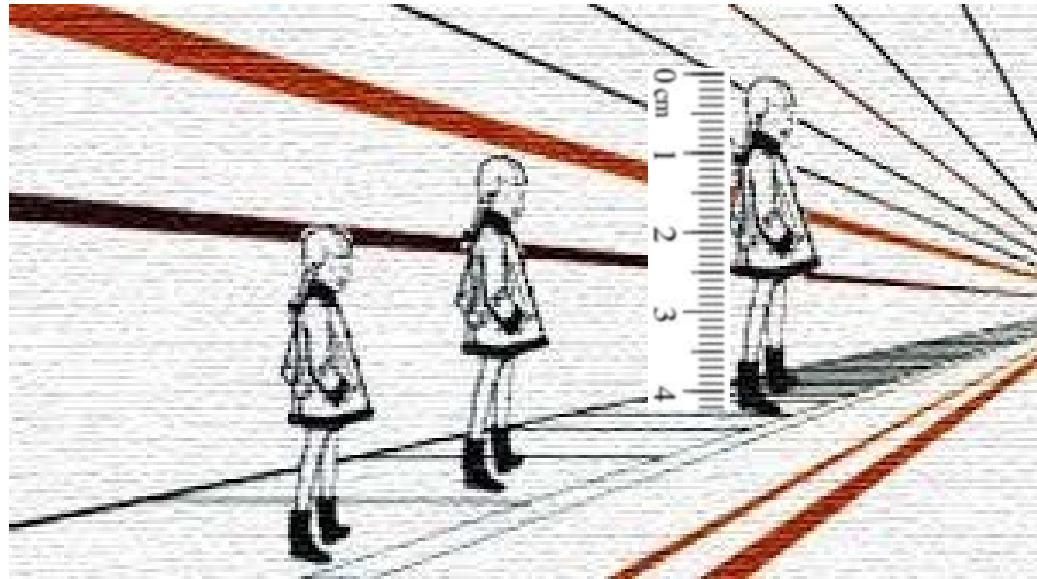

illusione di Ponzo



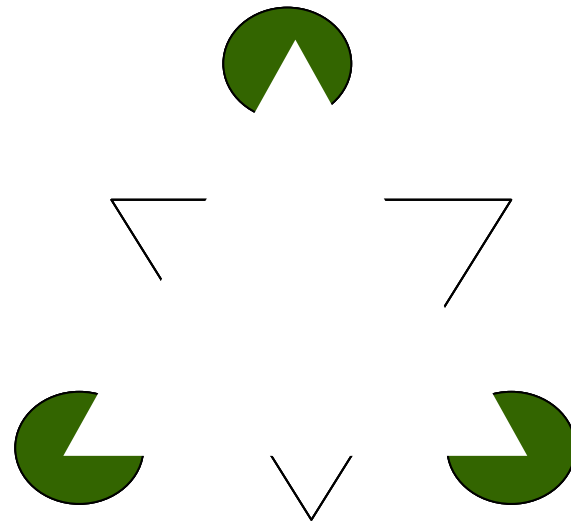

triangolo di Kanizsa

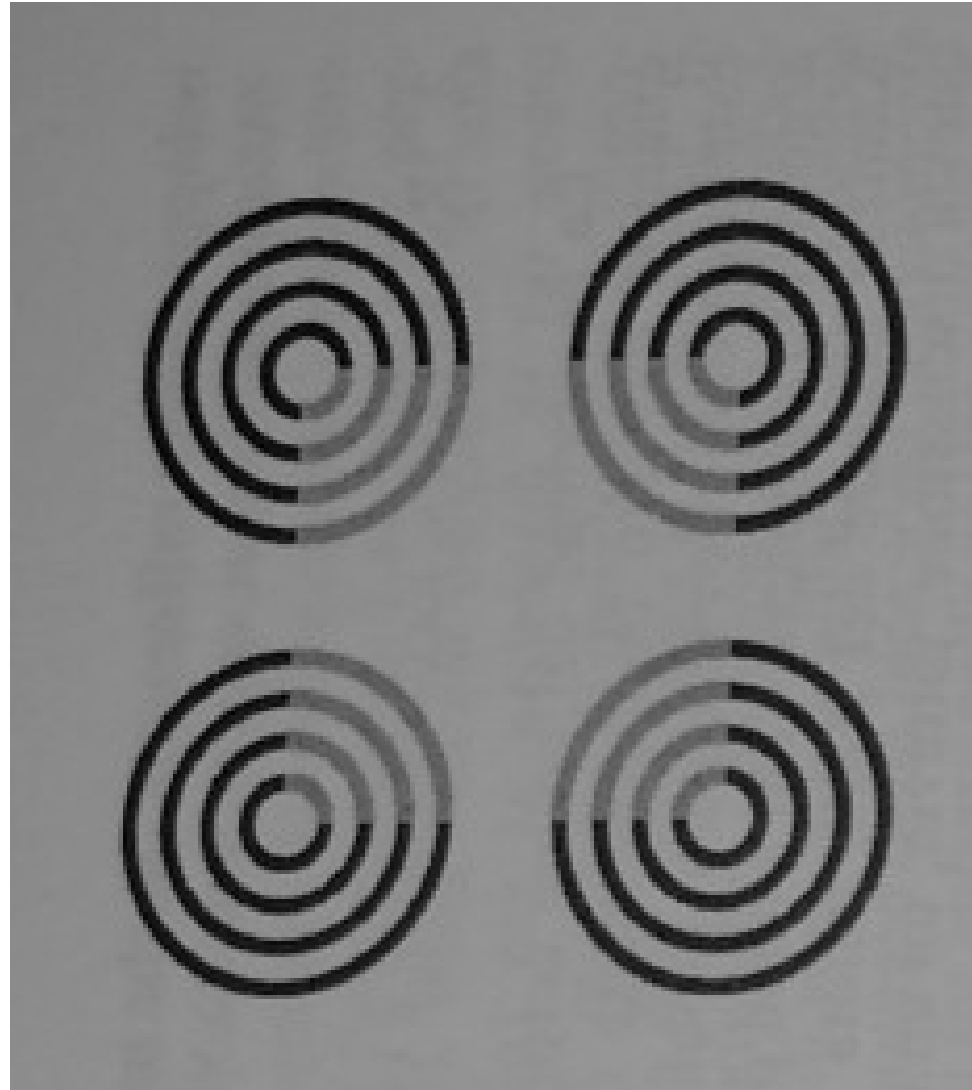

effetto neon

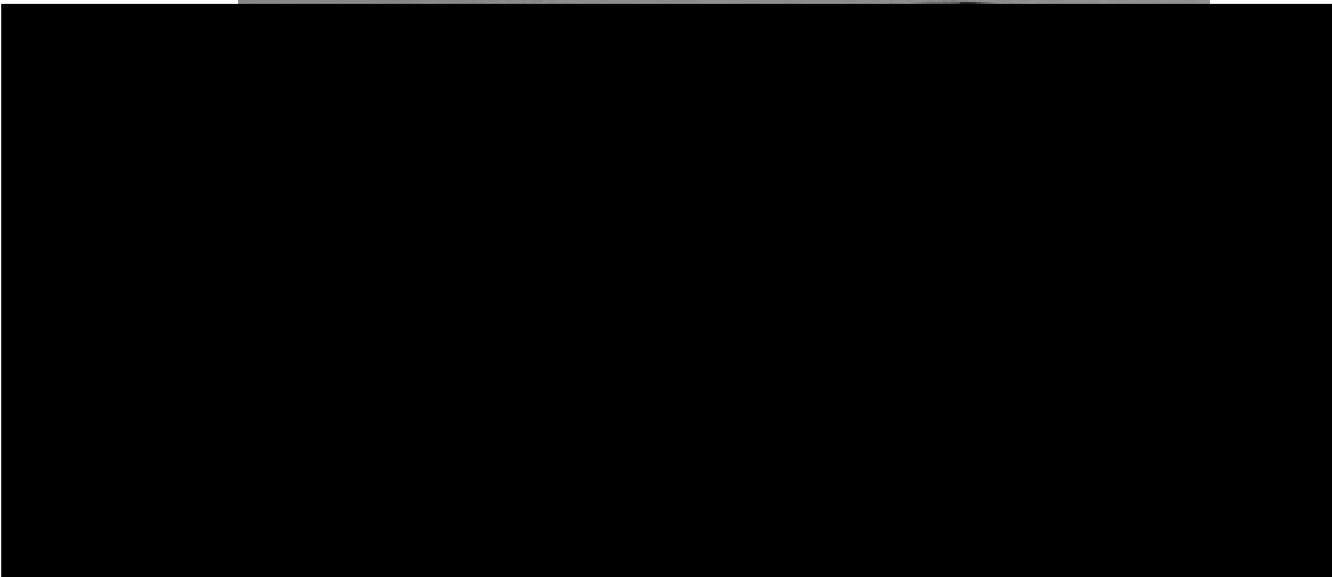
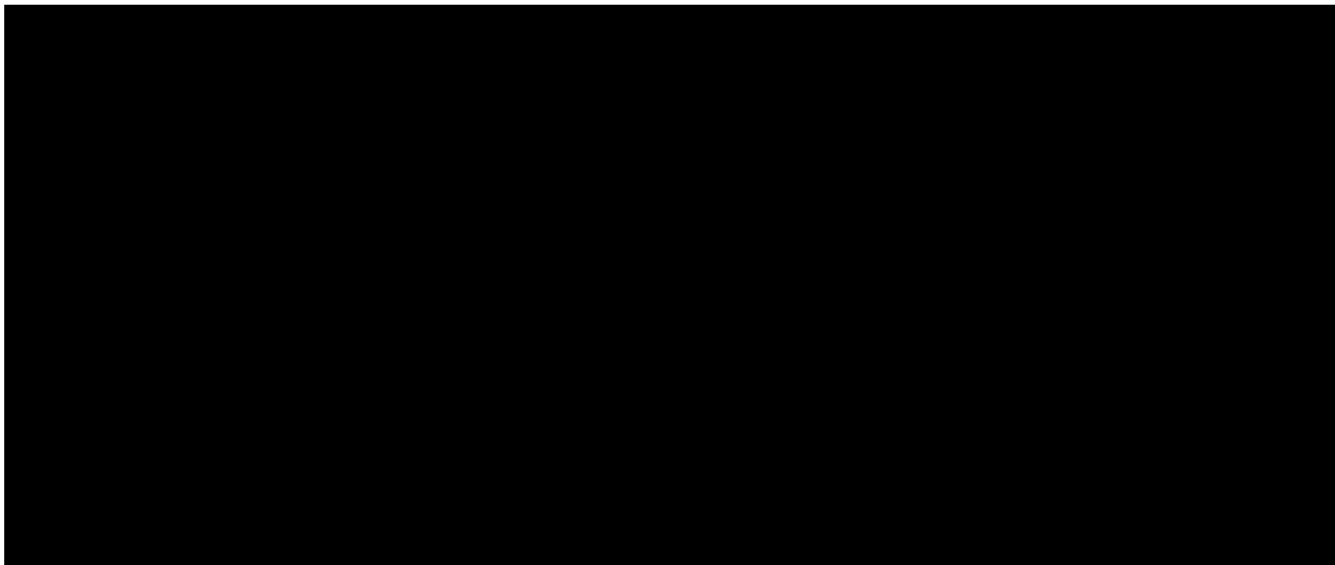

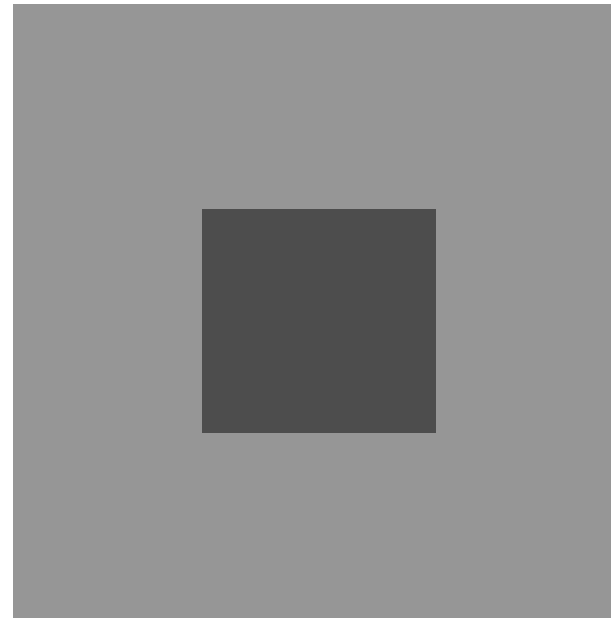
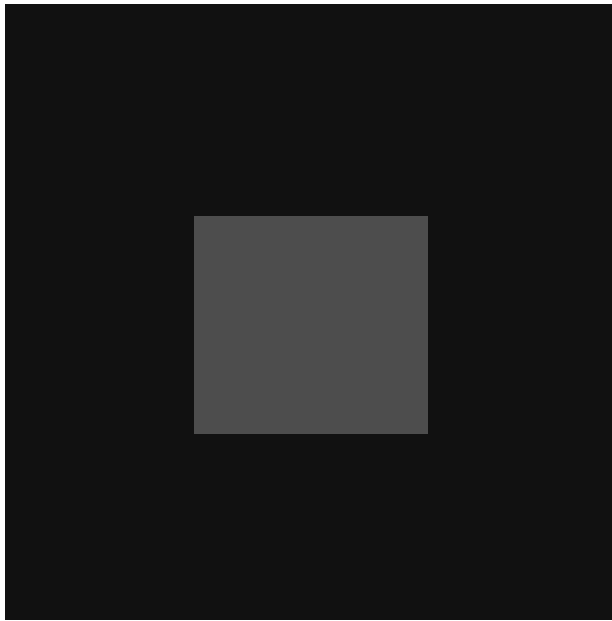

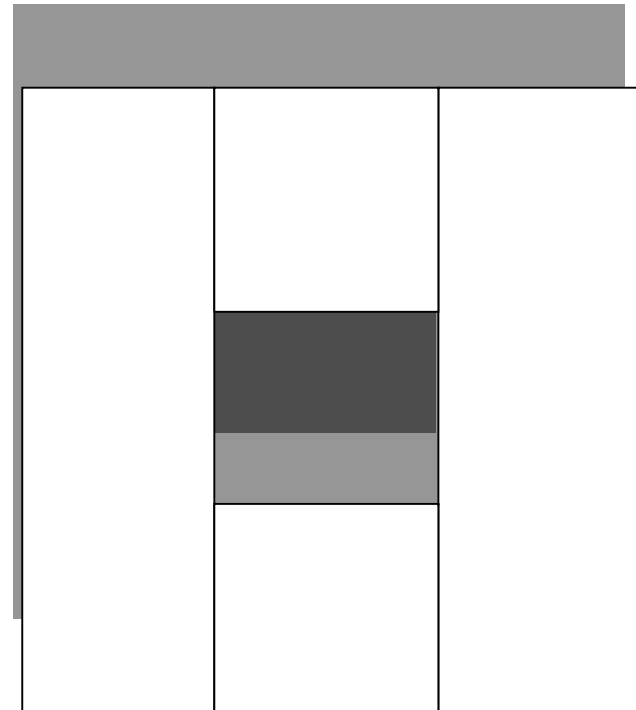
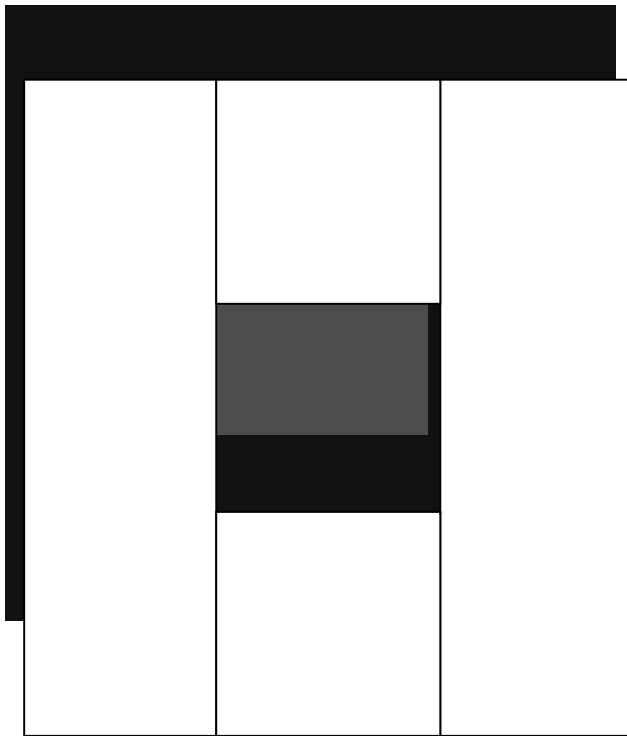

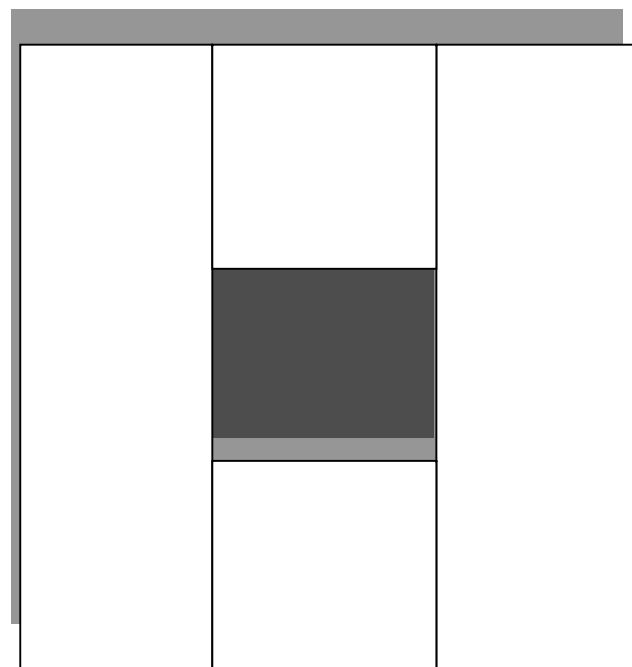
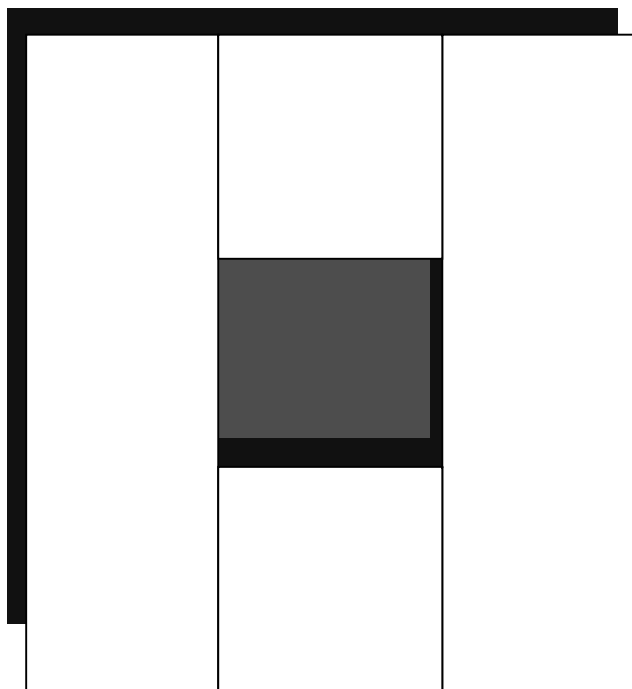

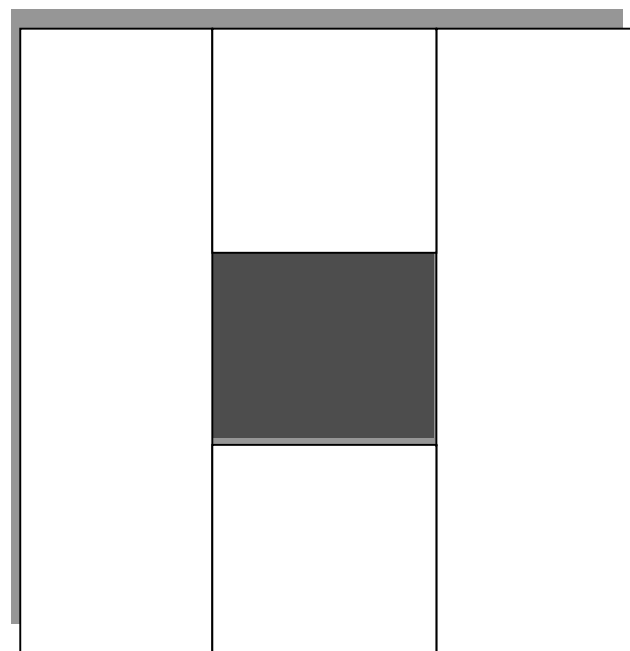
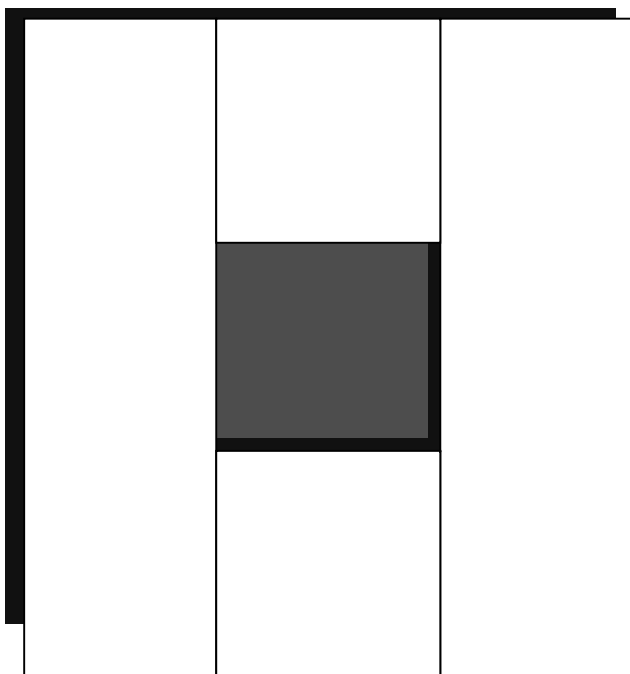

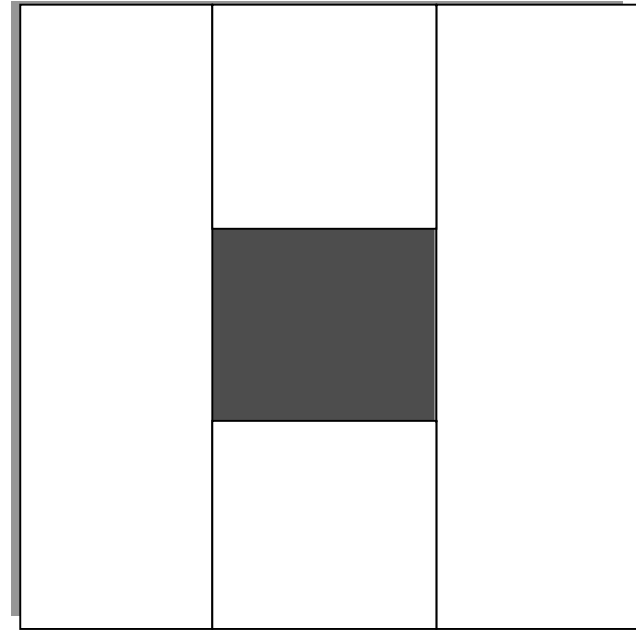
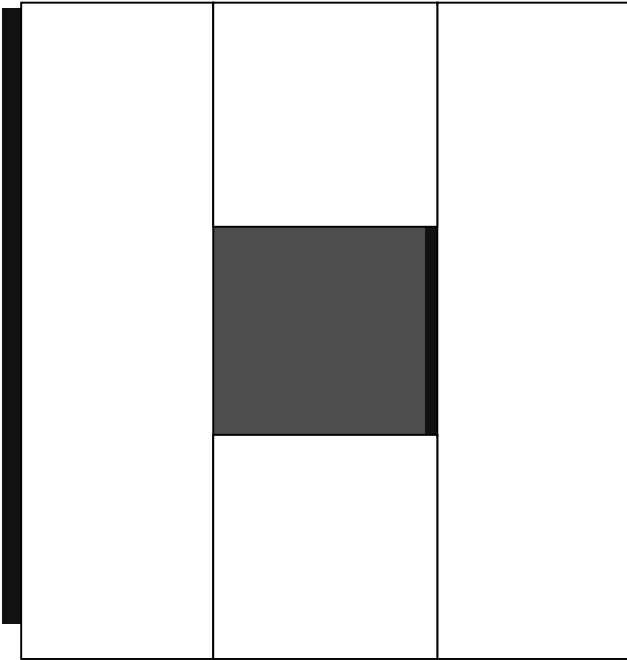



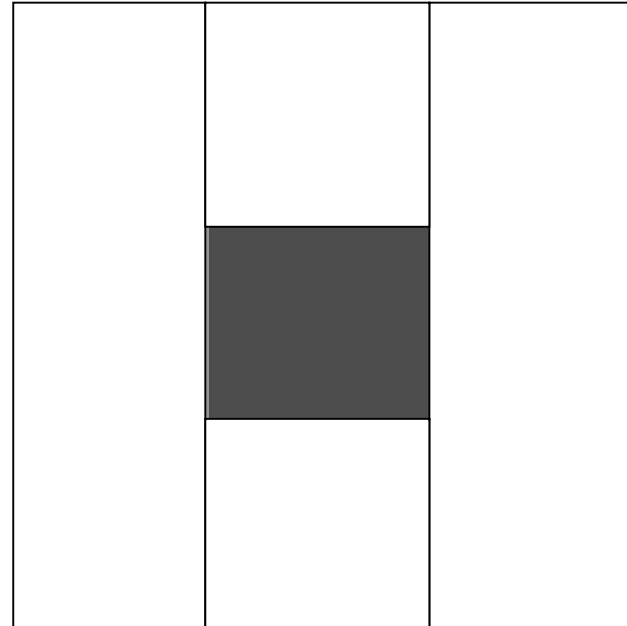
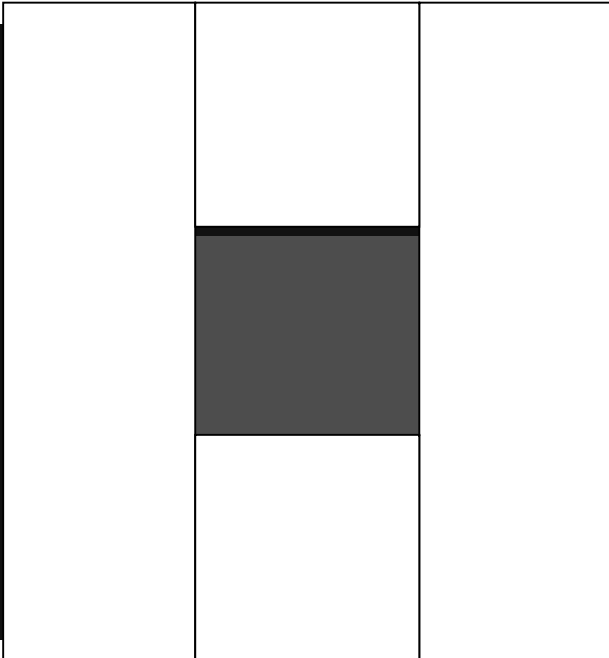



camera di Ames

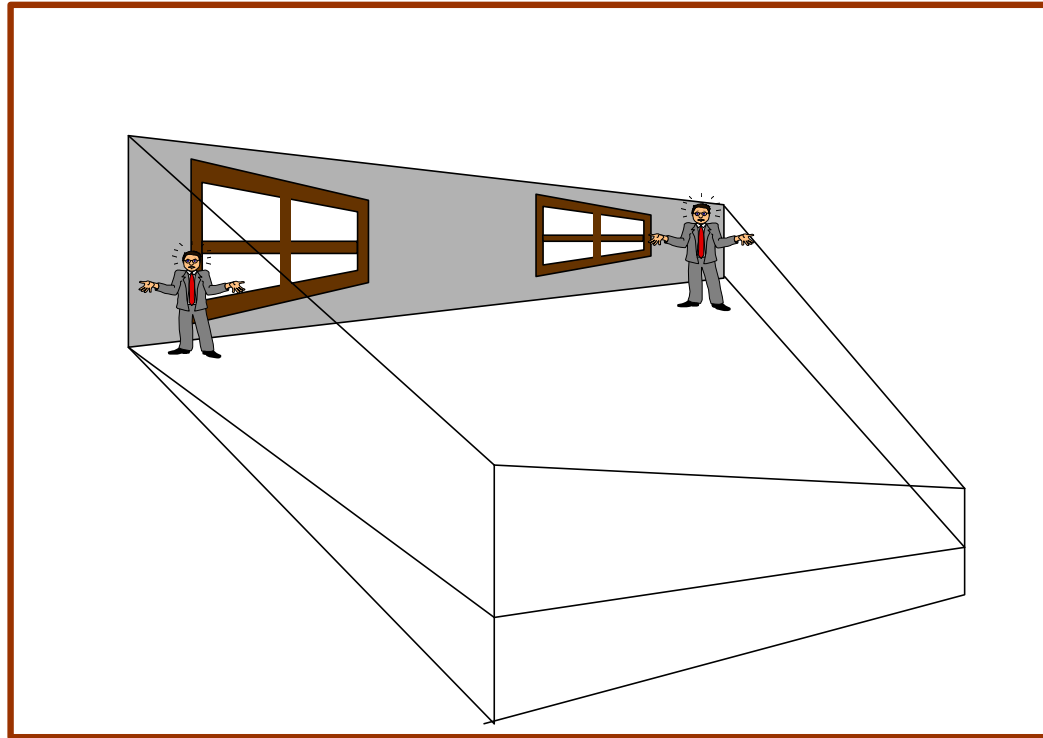

camera di Ames

## errori di attenzione



## **errori di attenzione**

## errori di attenzione



## errori di attenzione



change blindness / inattention blindness  
(cecità al cambiamento / cecità da disattenzione)



## **Errori o “biases”**

che la psicologia del senso comune  
non può spiegare

nella **percezione**

nel **ragionamento**

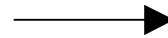

nel **giudizio**

nella **categorizzazione**

nell' **attribuzione**



## La tripletta di **Wason**



Quale tripletta scegliere come esempio per sapere se segue la stessa regola?

## La tripletta di Wason



Quale tripletta scegliere come esempio per sapere se segue la stessa regola?

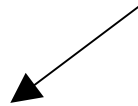

SI...

## La tripletta di Wason



Quale tripletta scegliere come esempio per sapere se segue la stessa regola?

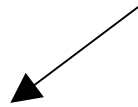

SI...

## La tripletta di Wason



Quale tripletta scegliere come esempio per sapere se segue la stessa regola?



**NO!**

## **Errori o “biases”**

che la psicologia del senso comune  
non può spiegare

nella **percezione**

nel **ragionamento**

nel **giudizio**

nella **categorizzazione**

nell' **attribuzione**

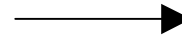

A





quale delle due sequenze è più CASUALE?



**euristica della rappresentatività**

**(Tversky e Kahneman)**



consideriamo parole di 7 lettere

ce ne sono di più che finiscono in -ndo

o che abbiano n come terzultima lettera?

(1) - - - - ndo            oppure

(2) - - - - n - - ?

consideriamo parole di 7 lettere

ce ne sono di più che finiscono in -ndo o che abbiano n  
come terzultima lettera?

(1) - - - - ndo            oppure

(2) - - - - n - - ?

## euristica della disponibilità

...(2) è un caso particolare di (1) ma è più difficile trovarne esempi in memoria

In generale, si giudica come più influente ciò che si ricorda di più (**saliente**):

es. suicidio più frequente di diabete come causa di morte, oppure...



appare più pericoloso l'aereo dell'auto  
perché incidenti aerei rimangono più impressi...  
(euristica della disponibilità)

New Opzione100

Con questa  
offerta

**PARLI GRATIS**

per 100 minuti!

Attivala subito  
(costo 10 euro)

***Tutto a 10 cent!***

***Con questa  
offerta***

***puoi telefonare***

***a solo***

***10 cent al  
minuto!***

quale offerta è migliore?

New Opzione100

Con questa  
offerta

**PARLI GRATIS**

per 100 minuti!

Attivala subito  
(costo 10 euro)

***Tutto a 10 cent!***

***Con questa  
offerta***

***puoi telefonare***

***a solo  
10 cent al  
minuto!***

sono uguali: non sono 100 minuti GRATIS!

(framing effect)

## **Errori o “biases”**

che la psicologia del senso comune  
non può spiegare

nella **percezione**

nel **ragionamento**

nel **giudizio**

nella **categorizzazione**

nell' **attribuzione**

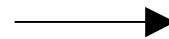

effetto della salienza



aerei amici

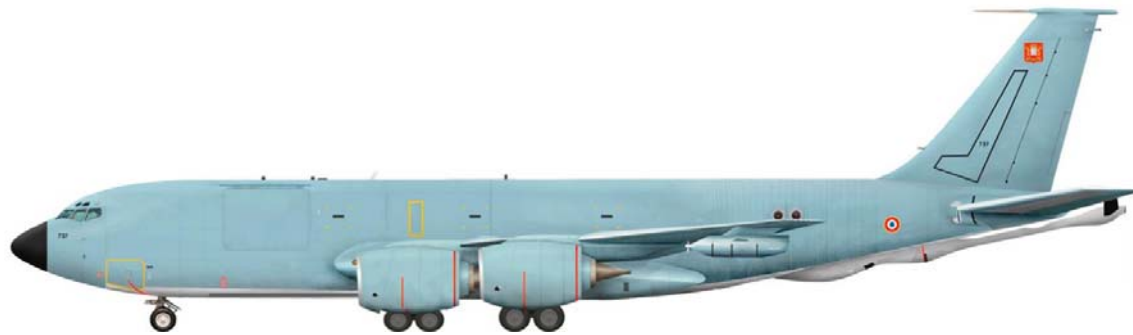

aerei nemici

## effetto della salienza



aerei amici

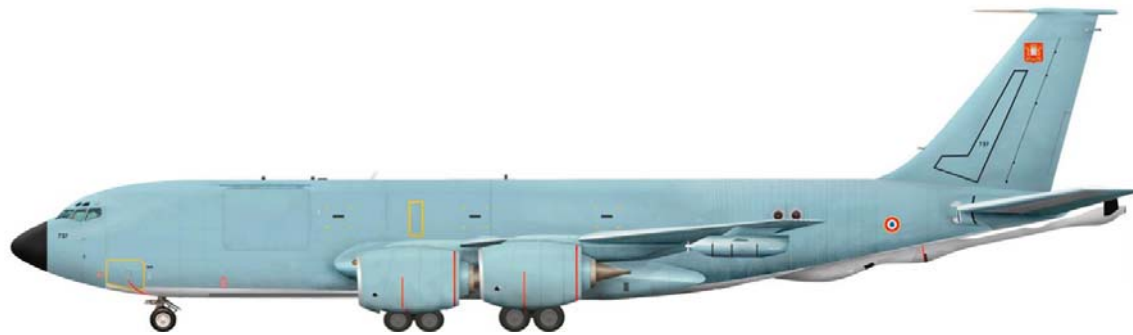

aerei nemici

(l'attributo rilevante non è la forma ma il gancio posteriore e i carrelli)



## **Errori o “biases”**

che la psicologia del senso comune  
non può spiegare

nella **percezione**

nel **ragionamento**

nel **giudizio**

nella **categorizzazione**

nell' **attribuzione**

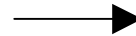

## attribuzione:

spiegazione del comportamento proprio e altrui

### errori (biases) di attribuzione:

#### *asimmetria attore/osservatore*

preferita spiegazione “interna” all’individuo  
(personale)  
se si tratta del comportamento altrui

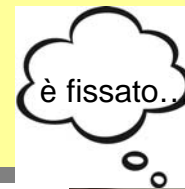

## attribuzione:

spiegazione del comportamento proprio e altrui

### errori (biases) di attribuzione:

#### *asimmetria attore/osservatore*

preferita spiegazione “interna” all’individuo (personale)  
se si tratta del comportamento altrui

e spiegazione “esterna” (situazionale)  
se si tratta del proprio comportamento

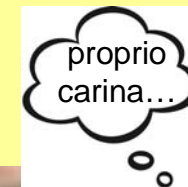

## attribuzione:

spiegazione del comportamento proprio e altrui

**errori (biases) di attribuzione:**  
***asimmetria successo-insuccesso***  
**(“attribuzione egotistica”) successo attribuito alla  
persona, insuccesso all'esterno**



La psicologia del senso comune non può  
spiegare gli errori perché  
non è intersoggettiva

La psicologia del senso comune non può  
spiegare gli errori perché  
non è intersoggettiva

**oggettivo=intersoggettivo**

La psicologia del senso comune non può spiegare gli errori perché

**oggettivo=intersoggettivo**

Per l'intersoggettività c'è bisogno di una prospettiva **normativa** a cui fare riferimento:  
percezione normale...

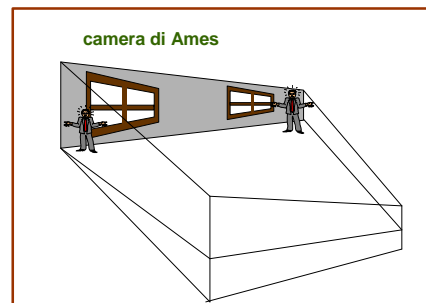

La psicologia del senso comune non può spiegare gli errori perché

**oggettivo=intersoggettivo**

Per l'intersoggettività c'è bisogno di una prospettiva **normativa** a cui fare riferimento:

ragionamento logico...



$$\begin{aligned} \perp^* &= \perp \\ A^* &= \Box A \\ (A \wedge B)^* &= A^* \wedge B^* \\ (A \vee B)^* &= A^* \vee B^* \\ (A \rightarrow B)^* &= \Box (A^* \rightarrow B^*) \\ (\neg A)^* &= \Box (\neg(A^*)) \end{aligned}$$



La psicologia del senso comune non può spiegare gli errori perché

**oggettivo=intersoggettivo**

Per l'intersoggettività c'è bisogno di una prospettiva **normativa** a cui fare riferimento:

ecc...



Una lancia a favore del  
senso comune...

Città della California:  
ha più abitanti  
San Diego o San Antonio?

Grazie dell'attenzione

